

**Weichdichtender Schieber  
mit pneumatischem Antrieb**

PN 10  
PN 16

ABWASSER

WASSER



Auf dem Bild DN 200

### Produktbeschreibung:

Gehäuse, Haube und Keil aus duktilem Gusseisen EN-GJS 400-15  
 Freier, glatter Durchlass, ohne Verengungen und ohne Ventilsitz an der Absperrung  
 Keil auf der gesamten Oberfläche, d. h. innen und außen mit NBR, EPDM vulkanisiert  
 Führen Sie den Keil mit Gleitelementen mit geringer Reibung in den Körper ein  
 Austauschbare Keilmutter aus Pressmessing  
 Luftdruck zur Steuerung des Antriebs 6 bar  
 Spindel aus rostfreiem Stahl mit gerolltem Gewinde und integriertem Spindelflansch  
 Vertikale und horizontale, reibungsarme Lagerung der Spindel auf Kunststoff-Gleitscheiben  
 Spindelabdichtung mit O-Ringen, O-Ring-Dichtungszone vom Medium getrennt  
 Verschlusspfropfen aus Pressmessing mit Spezialdichtring gegen Abdrehen geschützt  
 Verbindungsschrauben von Haube mit Gehäuse verzinkt, eingelassen und mit einer Vergussmasse überzogen  
 Korrosionsschutz durch Beschichtung mit einem Mittel auf Epoxidharzbasis, mindestens 250 Mikronen  
 gem. der Norm EN 14901 GSK RAL-Zertifikat  
 Produkt konform mit EN 1074-1, EN 1074-2, EN 1171  
 Flanschverbindungen und Anschlussverschraubungen nach Norm EN 1092-2 (DIN 2501), Druck PN10, PN16  
 Einbaulänge GR-15 nach EN 558+A1, F5 (DIN 3202) – Katalognr. 2901  
 Einbaulänge GR-14 nach EN 558+A1, F4 (DIN 3202) – Katalognr. 2903  
 Die Kennzeichnung des Absperrschiebers entspricht den Anforderungen der Normen: EN 19, EN 1074

### Verwendung:

Wasser-, Trinkwasser- und Abwasseranlagen und Installationen für sonstige, chemisch neutrale Flüssigkeiten mit einem Betriebsdruck bis 1.6 MPa und einer Temperatur bis +70°C

### Prüfungen:

Wasserdruckprüfung entsprechend den Normen EN 1074-1, EN 1074-2, EN 12266-1,  
 Dichtheit des Verschlusses 1,1 x PN  
 Festigkeit des Gehäuses 1,5 x PN

### Montage:

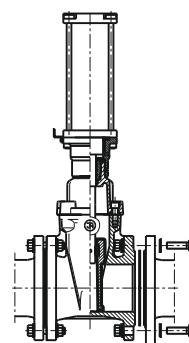

Empfohlen



Zulässig



Unzulässig

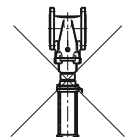

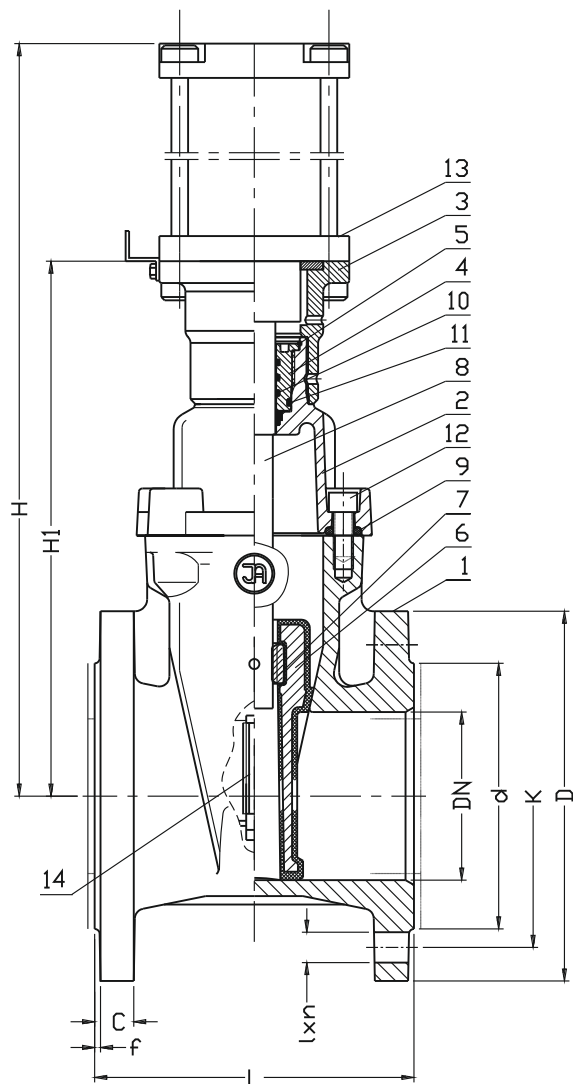

Nr	Bauteil	Material
1	Gehäuse	Duktiles Gusseisen EN-GJS-400-15, EN 1563 EN-GJS-500-7, EN 1563
2	Deckel	Duktiles Gusseisen EN-GJS-400-15, EN 1563 EN-GJS-500-7, EN 1563
3	Anschlussstück	Duktiles Gusseisen EN-GJS-400-15, EN 1563 EN-GJS-500-7, EN 1563
4	Verschlusspfropfen	Messing CW617N EN 12165
5	Sicherungsring	Stahl 1.1260 74/H-84032
6 14	Keil + Schiefbeflug	Duktiles Gusseisen EN-GJS-400-15, EN 1563 EN-GJS-500-7, EN 1563 EPDM-, NBR-Gummi, ISO 1629 Tarnofom 300 EN ISO 1874-1
7	Spindelmutter	Messing CW617N EN 12165 Duktiles Gusseisen EN-GJS-400-15 EN 1563
8	Spindel	Stahl 1.4021 EN 10088-1
9	Haubendichtung	EPDM-, NBR-Gummi ISO 1629
10 11	O-Ring	EPDM-, NBR-Gummi ISO 1629
12	Schraube	Stahl Fe/Zn5, rostfreier Stahl EN ISO 4762
13	Pneumatischer Antrieb	Herstellerkatalog

DN	2901 L	2903 L	H1	H	d	D	K PN16 (PN10)	I PN16 (PN10)	C	f	n PN16 (PN10)	Antriebstyp
[mm]												
40	140	240	219	417	84	150	110	19	19	3	4	60M2L100A0060
50	150	250	229	437	99	165	125	19	19	3	4	60M2L100A0070
65	170	270	257	475	118	185	145	19	19	3	4	60M2L100A0080
80	180	280	282	520	132	200	160	19	19	3	8	60M2L100A0100
100	190	300	319	599	156	220	180	19	19	3	8	60M2L125A0120
125	200	325	358	658	184	250	210	19	19	3	8	60M2L125A0140
150	210	350	434	784	211	285	240	23	19	3	8	40M2L160A0170
200	230	400	509	909	266	340	295	23	20	3	12 (8)	40M2L160A0220
250	250	450	603	1053	319	405	355 (350)	28 (23)	22	3	12	40M2L200A0270
300	270	500	678	1178	370	460	410 (400)	28 (23)	25	4	12	40M2L200A0320
350	290	550	827	1437	429	520	470 (460)	28 (23)	27	4	16	40M2L250A0400
400	310	600	1060	1730	480	580	525 (515)	31 (28)	28	4	16	40M2L320A0450

Aufgrund der ständigen Weiterentwicklung des Unternehmens behalten wir uns Modifikationen unserer Produkte vor.