

Monoblock Kugelhahn Typ 27 el und Typ 27 A el



Gehäusewerkstoff	PPH-el	PE-el	PVDF-el
Kugeldichtung	PTFE		
sonstige Dichtungen	• EPDM	• FKM	• FEP
zulässige Betriebstemperatur	-10 °C bis 80 °C ¹⁾	-30 °C bis 60 °C ¹⁾	-30 °C bis 120 °C ¹⁾
Nennweiten	Typ 27 el = DN 15 bis DN 50 (Typ 27 A el = DN 65 bis DN 100)		
Verbindung mit Rohrleitung	<ul style="list-style-type: none"> • Flansch mit Anschlussmaßen nach DIN EN 1092-1 (ersetzt DIN 2501) - PN 10 • Flansch mit Anschlussmaßen nach ANSI 150 lbs 		
Baulänge	DIN EN 558 - 1 Reihe FTF 1 (DIN 3202 - Reihe F 1) ANSI Class 150		
Antrieb	arretierbarer Handhebel, alternativ pneumatischer oder elektrischer Antrieb		
Zubehör	Endschalter, Magnetventile, Wellenverlängerung		
ATEX-Zulassung	auch gemäß ATEX-Richtlinie  2014/34/EU erhältlich		

¹⁾ Anwendungstemperaturen der Dichtelementwerkstoffe:
 EPDM: -20 bis 90 °C
 FKM / FEP: -30 bis 120 °C

Beispiel Ausschreibungstext:

Monoblock Kugelhahn Typ 27 el, DN 50, PN 10, PE-el / EPDM, Flanschanschluss nach DIN EN 1092-1 - PN 10, Baulänge nach DIN EN 558-1 Reihe FTF 1, arretierbarer Handhebel und optische Stellungsanzeige

Dokument: FRANK_DB_L4_Monoblock Kugelhahn Typen 27 el + 27 A el_09-2020_DE

Monoblock Kugelhahn Typ 27 el und Typ 27 A el

Typ 27 (DN 15 - 50)

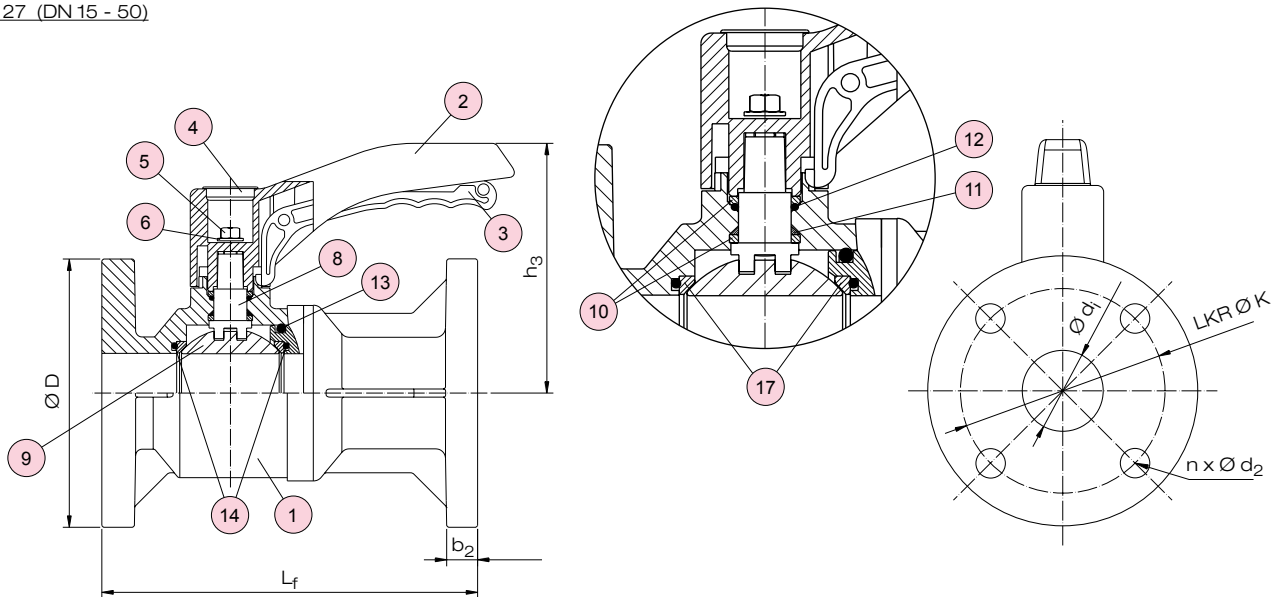

Typ 27 A (DN 65 - 100)

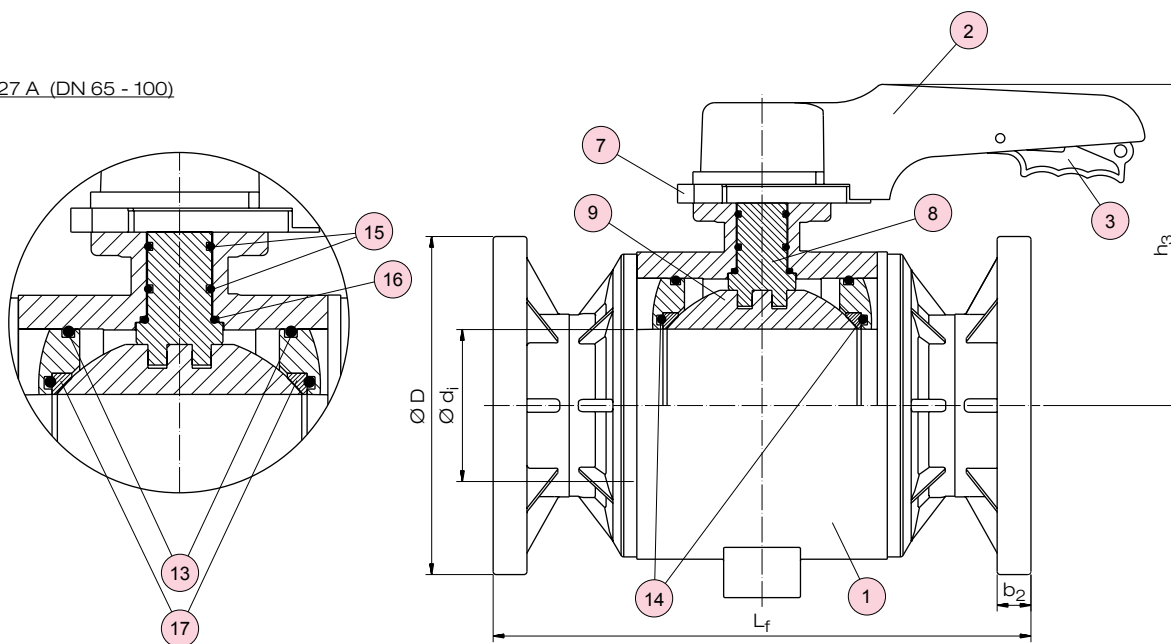

Nr.	Benennung	Anz.	Werkstoff
1	Gehäuse	1	PPH-el, PE-el, PVDF-el
2	Handhebel	1	PP-el, PPG
3	Arretierhebel	1	PP-el, PPG
4	Kappe	1	PELD
5	Sechskantmutter	1	A4 - 1.4404 (SUS 316 L)
6	U-Scheibe	1	A4 - 1.4404 (SUS 316 L)
7	Arretierplatte	1	PPG
8	Welle	1	PP-el, PPG, PVDF-el
9	Kugel	1	PVDF-el

Nr.	Benennung	Anz.	Werkstoff
10	Flachdichtung	2	PTFE
11	Dichtung	1	PTFE
12	O-Ring (A)	1	EPDM, FKM, FEP
13	O-Ring (B)	1/2	EPDM, FKM
14	O-Ring (C)	2	EPDM, FKM, FEP
15	O-Ring (D) DN 65 - 100	2	EPDM, FKM
16	O-Ring (E) DN 65 - 100	1	EPDM, FKM, FEP
17	Kugeldichtung	2	PTFE

Monoblock Kugelhahn Typ 27 el und Typ 27 A el

Maße und Gewichte - Flanschanschluss nach DIN

DN	Maße in mm								Gewicht in kg / Stück		
	d ₁	K	D	L _f	h ₃	A	b ₂	n x d ₂	PPH	PPG	PVDF
15	15	65	95	130	115	154	13	4 x 14	0,35	0,42	0,61
20	20	75	105	150	115	154	14	4 x 14	0,41	0,49	0,70
25	25	85	117	160	125	154	15	4 x 14	0,52	0,63	0,92
32	31	100	140	180	145	182	17	4 x 18	0,98	1,17	1,71
40	40	110	150	200	145	182	17,5	4 x 18	1,10	1,31	1,94
50	51	125	165	230	155	182	18	4 x 18	1,50	1,80	2,72
65	58	145	185	290	205	215	20	4 x 18	3,21	3,86	5,81
80	68,5	160	200	310	205	215	20	8 x 18	3,38	4,06	6,12
100	100	180	225	350	215	215	21	8 x 18	3,55	4,26	6,43

Maße und Gewichte - Flanschanschluss nach ANSI

DN	Maße in mm								Gewicht in kg / Stück		
	d ₁	K	D	L _f	h ₃	A	b ₂	n x d ₂	PPH	PPG	PVDF
1/2"	15	60	95	108	115	154	13	4 x 16	0,33	0,40	0,57
3/4"	20	70	105	117	115	154	14	4 x 16	0,40	0,48	0,66
1"	25	79,5	117	127	125	154	15	4 x 16	0,50	0,61	0,87
1 1/4"	31	89	140	140	145	182	17	4 x 16	0,95	1,13	1,65
1 1/2"	40	98,4	150	165	145	182	17,5	4 x 16	1,06	1,27	1,86
2"	51	120,6	165	178	155	182	18	4 x 19	1,45	1,74	2,60
2 1/2"	58	140	185	190	205	215	20	4 x 19	3,11	3,73	5,62
3"	68,5	152	200	203	205	215	20	4 x 19	3,27	3,93	5,92
4"	100	190	225	229	215	215	21	8 x 19	3,43	4,12	6,21

Monoblock Kugelhahn Typ 27 el und Typ 27 A el

Durchflusskennwerte¹⁾ k_{VS} in m^3/h

DN	15	20	25	32	40	50	65	80	100
k_{VS} [m^3/h]	11,1	21,0	42,0	60,0	96,0	186,0	300,0	420,0	840,0

¹⁾ Definition k_{VS} -Wert siehe Abschnitt T2 / Technische Informationen

Antriebsmomente²⁾ M_A in Nm für Kugelverstellung

DN	15	20	25	32	40	50	65	80	100
M_A [Nm]	6,0	6,0	8,0	12,0	12,0	19,0	18,0	18,0	18,0

²⁾ alle Antriebsmomente beziehen sich auf den maximal zulässigen Differenzdruck

Anzugsmomente A_Z in Nm für Flanschschrauben

DN	15	20	25	32	40	50	65	80	100
A_Z [Nm]	7,0	9,0	10,0	20,0	25,0	30,0	45,0	45,0	45,0

Zulässige Betriebsüberdrücke³⁾ p_B in bar

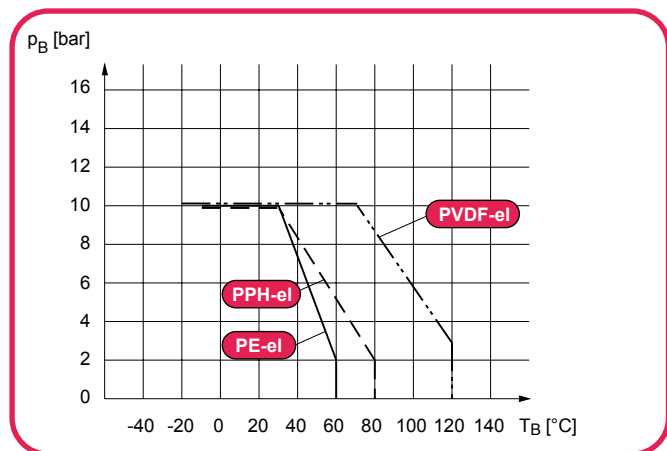

Gehäusewerkstoff	T_B in °C	DN
		10 - 100
PPH-el	-10 bis 30	10
	40	8,4
	60	5,2
	80	2
PE-el	-30 bis 30	10
	40	7,2
	50	4,5
	60	2
PVDF-el	-20 bis 30	10
	70	10
	80	8,8
	100	5,8
	120	3

³⁾ Definition siehe Abschnitt T2 / Technische Informationen