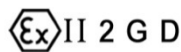



Fig. 154 / 156

Produktionsprogramm:



Qualitäts- und Umweltmanagement:



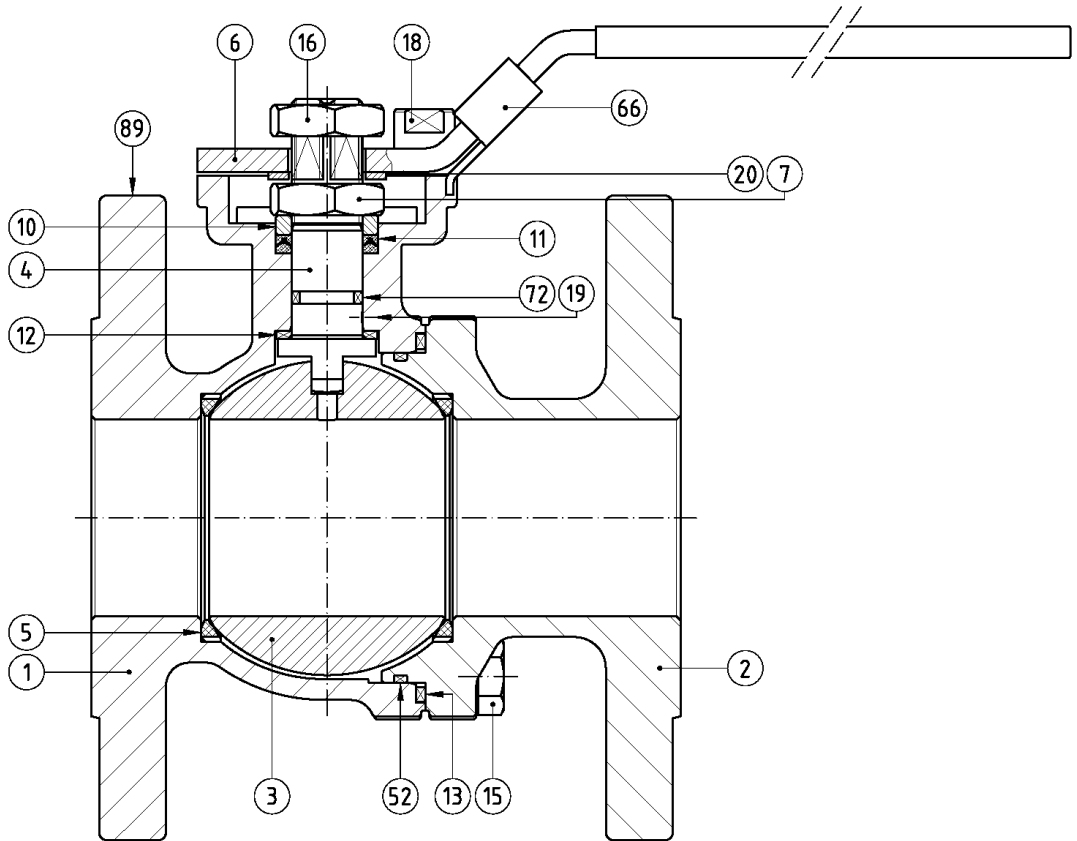

Pos.	Beschreibung	Werkstoff	
		AIT	IIT
1	GEHÄUSE	1.0619	1.4408
2	GEHÄUSE	1.0619	1.4408
3	KUGEL	A 351 Gr. CF8M / A 479 Tp.316	
4	WELLE	A 479 Tp.316	
5	SITZRING	PTFE	
6	HANDHEBEL	AISI 304	
7	STOPFBUCHSMUTTER	A2	
10	PACKUNGSRING	AISI 304	
11	STOPFBUCHSPACKUNG	PTFE	
12	WELLE-DRUCKDICHTUNG	PTFE + 25% GF	
13	GEHÄUSEDICHTUNG	PTFE	
15	SCHRAUBEN	8.8	A2
16	HANDHEBEL-MUTTER	A2	
18	ANSCHLAGSTIFT	AISI 304	
19	ANTISTATIC VORRICHTUNG	EDELSTAHL	
20	DISTANZSTÜCK	AISI 304	
52	"O" RING	FKM	
66	VERRIEGELUNGSLASCHE	AISI 304	
72	"O" RING	FKM	
89	TYPENSCHILD	AISI 304	
	KUNSTSTOFFDECKEL	PLASTIK	

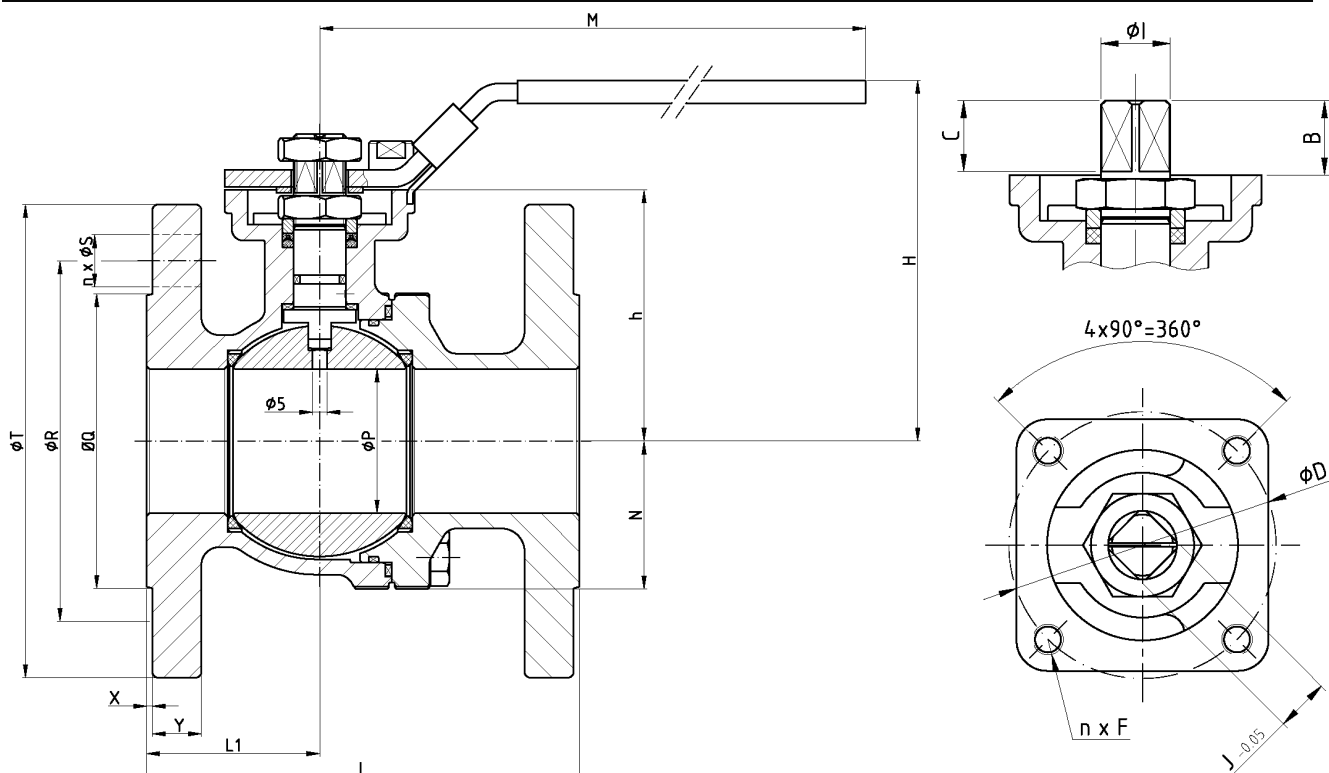

Serie 154 (PN 40)

DN	ØP	L	L1	ØQ	ØR	n x ØS	ØT	X	Y	h	N	H	M	GEWICHT
15	13	115	48	45	65	4 x 14	95	2	16	40	-	78	171	2
20	17	120	52	58	75	4 x 14	105	2	18	44,5	-	82	171	3
25	24	125	46	68	85	4 x 14	115	2	18	60	-	88	171	4
32	31	130	47	78	100	4 x 18	140	2	18	72	-	100	171	6
40	38	140	54	88	110	4 x 18	150	3	18	79,5	-	118	301	7
50	50	150	60	102	125	4 x 18	165	3	20	87	-	125	301	10

(*) Abmessungen in mm und Gewicht in kg.

Serie 156 (PN 16)

DN	ØP	L	L1	ØQ	ØR	n x ØS	ØT	X	Y	h	N	H	M	GEWICHT
65	65	170	69	122	145	4 x 18	185	3	18	98,5	-	137	336	13
80	80	180	68	138	160	8 x 18	200	3	20	109,5	-	148	336	17
100	100	190	83	158	180	8 x 18	220	3	20	125	-	165	336	26
125	125	325	120,5	188	210	8 x 18	250	3	22	152	262	192	336	43
150	150	350	145	212	240	8 x 22	285	3	22	173	305	217	500	61
200	200	400	180	268	295	12 x 22	340	3	24	215	389	265	500	111

(*) Abmessungen in mm und Gewicht in kg.

Anschlussflansch Antrieb

DN	ISO 5211	B	C	ØD	n x F	I	J
15	F 05	11	10,5	50	4 x M6	M10x1,5	8
20	F 05	11,5	11	50	4 x M6	M10x1,5	8
25	F 05	13,2	14	50	4 x M6	M12x1,5	9
32	F 05	13,2	14	50	4 x M6	M12x1,5	9
40	F 07	19,5	20,5	70	4 x M8	M18x1,5	14
50	F 07	19,5	20,5	70	4 x M8	M18x1,5	14
65	F 07	20	21	70	4 x M8	M22x1,5	17
80	F 07	20	21	70	4 x M8	M22x1,5	17
100	F 10	23,5	24,5	102	4 x M10	M22x1,5	17
125	F 10	24,5	25,5	102	4 x M10	M22x1,5	17
150	F 10	28,5	29,5	102	4 x M10	M28x1,5	22
200	F 12	34	31	125	4 x M12	M35x2	27

(*) Abmessungen in mm

ALLGEMEINE EIGENSCHAFTEN	Fig.156/154 Serie SFF	S zweiteiliges Gehäuse	F schwimmende Kugel	F voller Durchgang
KONSTRUKTIONSSTANDARDS				
Armaturen Auslegung	EN 12516-2			
Gehäuse Auslegung	EN 12516-2			
Wandstärke	ISO 17292			
Flansche	EN 1092-1			
Baulänge	EN 558-1 Series 27			
Antriebs-Aufbauflansch	ISO 5211	DIN 3337	EN 15081	
Oberflächengüte Gehäuse	MSS SP 55			
Markierung	EN 19	CE - PED		
PRÜFUNGEN UND ZERTIFIKATE				
Qualitätssicherung	ISO 9001			
Druckprüfung	ISO 17292	EN 12266		

Drehmoment in Nm

NENNWEITE	BEI DIFFERENZDRUCK VON		NENNWEITE	BEI DIFFERENZDRUCK VON	
	16 bar	40 bar		16 bar	40 bar
DN 15		8	DN 65	41	
DN 20		12	DN 80	71	
DN 25		14	DN 100	119	
DN 32		22	DN 125	190	
DN 40		27	DN 150	220	
DN 50		50	DN 200	450	

Kv Werte in m³/h

DN 15	DN 20	DN 25	DN 32	DN 40	DN 50
20	40	75	130	170	270
DN 65	DN 80	DN 100	DN 125	DN 150	DN 200
550	1000	1650	3000	4200	9000

PTFE SITZE

Druck-Temperatur

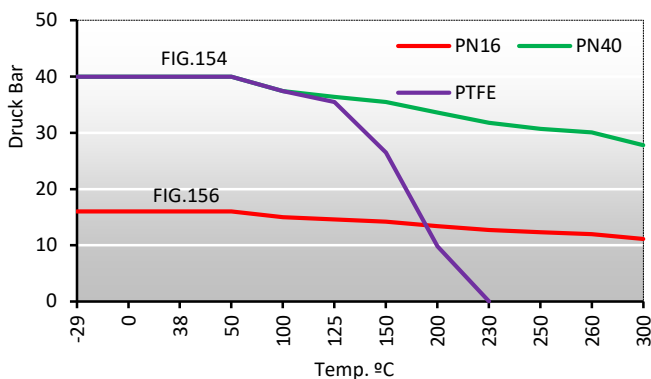

Nur bei 1.0619

Druck-Temperatur

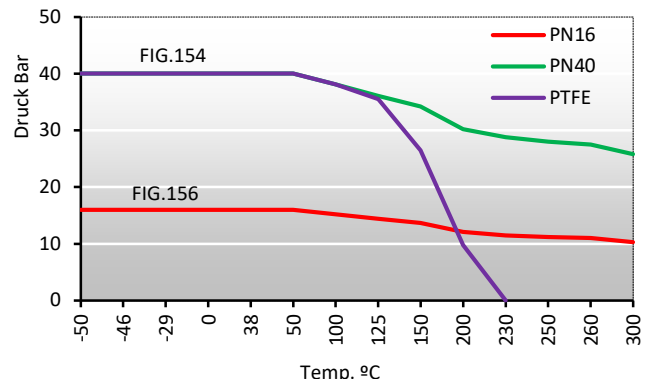

Nur bei 1.4408

Für andere Werkstoffe siehe EN 1092-1